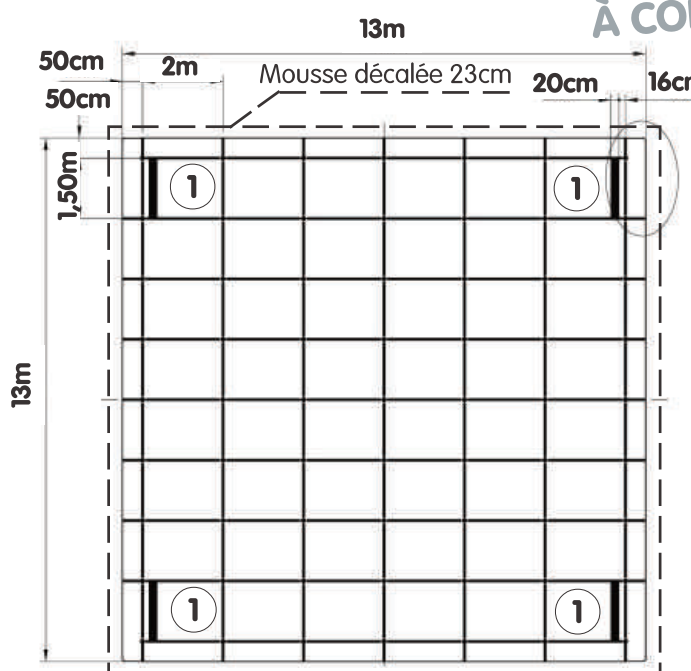
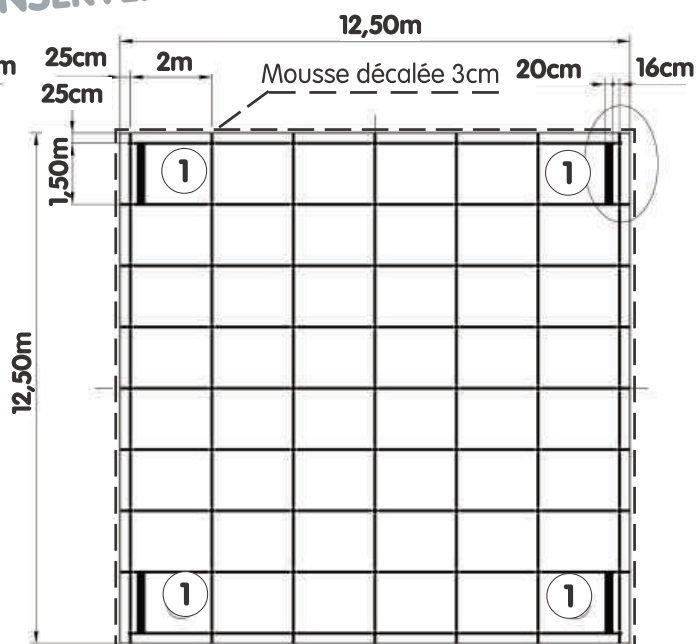
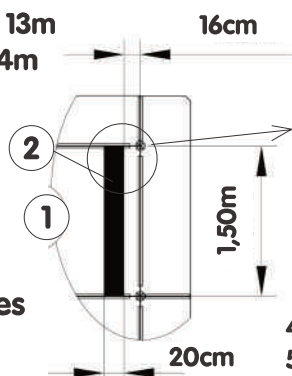
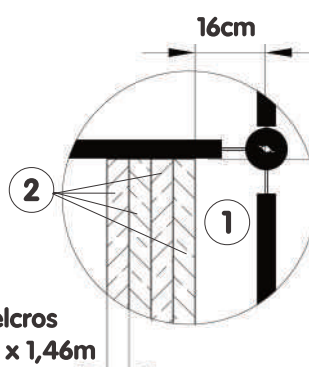

**KIT ANTI-ROTATION MOUSSE /
PLANCHERS DE PRATICABLES GYM M'09****6531A****À CONSERVER****Fig. 1 - Plancher 13 x 13m
du Praticable 14 x 14m****Fig. 2 - Plancher 12,5 x 12,5m
du Praticable 13,20 x 13,20m****Fig. 3
Détail des angles****Fig. 4
Détail des bandes**4 Velcros
5cm x 1,46m**Avertissement :**

Il convient de faire installer cet équipement par une personne qualifiée.

Le praticable doit être utilisé par une seule personne à la fois et sous la surveillance d'une personne qualifiée.

L'usage de cet équipement à des fins autres que celles initialement prévues est exclu.

Recommandations :

Il est recommandé comme l'indique la norme française NF S52-400 de :

- conserver cette notice pour référence ultérieure (contrôle, entretien...).
- effectuer une maintenance prédictive de manière périodique.
- mettre en place une vérification annuelle ou pluriannuelle selon l'utilisation.

Montage du Kit Anti-Rotation de la Mousse :

- Uniquement pour le praticable de compétition 14 x 14m, il faut intervertir les pistes mousse, pour garantir une bonne tenue du nouveau Kit Anti-Rotation : les 2 pistes fines (1m et 0,5m de large) doivent être replacées au milieu du praticable.
- Avant d'ajouter ou de remplacer ce Kit AR, vérifier l'alignement correct de la mousse par rapport au plancher, et la remettre en place si elle s'est déplacée (suivant **Figures 1** ou **2**).
- Retourner à plat les 2 extrémités de la moquette parallèles aux pistes mousse, sur 3 m environ vers l'intérieur du praticable.
- Retourner les 2 pistes mousse visibles (2m de large), pour accéder aux 4 grandes plaques d'angle **(1)** (2 x 1,50m) du plancher.
- Brosser et aspirer soigneusement 50cm sur toute la largeur d'1,50m des grandes plaques d'angle **(1)**.
- Réaliser une bande d'1,46m x 20cm **(2)** à l'aide de 4 longueurs de Velcro autocollant blanc, à 16cm du bord de chaque plaque (suivant **Figures 3** et **4**), puis faire accrocher une bande d'1,46m x 25cm de textile noir par dessus, positionnée centrée.
- Ôter le film protecteur de la face autocollante des bandes de textile noir autocollant.
- Rabattre les 2 pistes mousse sur le plancher, puis appuyer fortement pour assurer un bon collage sur la mousse.
- Rabattre les 2 extrémités de la moquette.

Attention : lors du prochain démontage du praticable, soulever avec précaution ces 2 pistes mousse afin de ne pas arracher le velcro autocollant du plancher (faire un marquage pour repérer les 4 plaques et les 2 pistes pour faciliter le remontage).

Dans le souci d'une amélioration constante des produits, nous nous réservons le droit d'apporter des modifications techniques et dimensionnelles sans que cette notice nous soit opposable.